

TRB Serisi

- > Güvenilir
- > Verimli
- > Hasarsız
- > Esnek

Rafa hazır ambalajlar,
çamaşır yığınları ve
daha fazlası için ideal!



Bandall TRB serisi, motorlu konveyör bantları kullanarak ürünleri bantlama kemerine taşır. Bu konveyör bantları, bantlanacak ürünün türüne bağlı olarak düşük sürtümlü veya yüksek sürtümlü olabilir.

TRB konveyör bantları çeşitli uzunluk ve genişliklerde mevcuttur.

Tam otomatik ve bütçe dostu bantlama

Bu ekipman, tepsilerin, çoklu paketlerin veya ürün yığınlarının kolay ve uygun fiyatlı bir şekilde bantlanması için idealdir. Sağlam, güvenilir ve verimli olup, genellikle düz ve sert tabanlı ürünler için kullanılır.

Ürün tespiti

Bantlanacak ürün, mevcut bir taşıma sisteminden alınarak kemere taşınır. Ürün bir sensör tarafından algılandığında konveyör durur ve ürün otomatik olarak bantlanır. Gerekirse, çift bantlama için ikinci bir ayarlanabilir sensör eklenebilir.

Bantlama işlemi tamamlandığında, konveyör yeniden çalışır ve bantlanmış ürün kemerden dışarı taşınır. İki konveyör hattının hızı ayrı ayrı ayarlanabilir. Giriş tarafında, bantlanacak ürünün bantlama kemerine girmeden önce doğru konumlandırılmasını sağlayan iki ürün kılavuzu bulunur.



Kullanımı ve eklenmesi kolay

Bandall TRB, benzersiz Bandall bantlama ekipmanına dayanan başarılı bir yeniliktir. Modüler yapısı sayesinde TRB, presler ve yazıcılar gibi ek fonksiyonlarla kolayca genişletilebilir. TRB ayrıca paslanmaz çelikten de üretilmektedir.

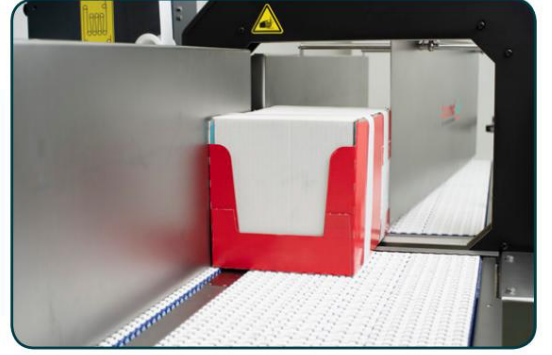

Anında faydalar

- › Tam otomatik giriş ve çıkış besleme
- › Ambalaj malzemelerinde muazzam tasarruf
- › Bantlama, yapıştırma ve sızdırma makineleri genellikle gereksiz hale gelir.
- › Enerji maliyetlerinde önemli tasarruflar
- › Sinyal alışverişi için çoklu konektör ile birlikte verilir
- › sınırlı alan gereklidir
- › Kolayca ayarlanabilir ve taşınabilir

Bandall TRB Serisi özellikleri

- › 'Ürün yelpazesinin sonundaki' kullanım için ideal
- › Tamamen ayarlanabilir kayış gerginliği
- › Ürün veya tepsi başına birden fazla bant mümkün
- › en düşük sahip olma maliyeti

TRB serisi, 28 ila 125 mm arasında değişen birçok genişlikte ve çok çeşitli kemer boyutlarında bantlama malzemesinin işlenmesi için mevcuttur.

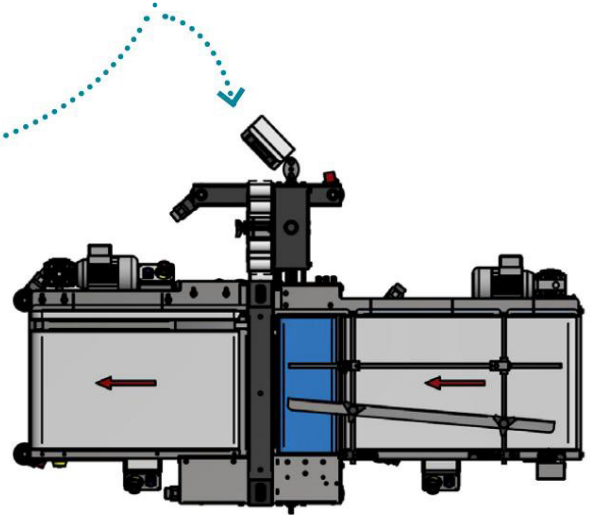
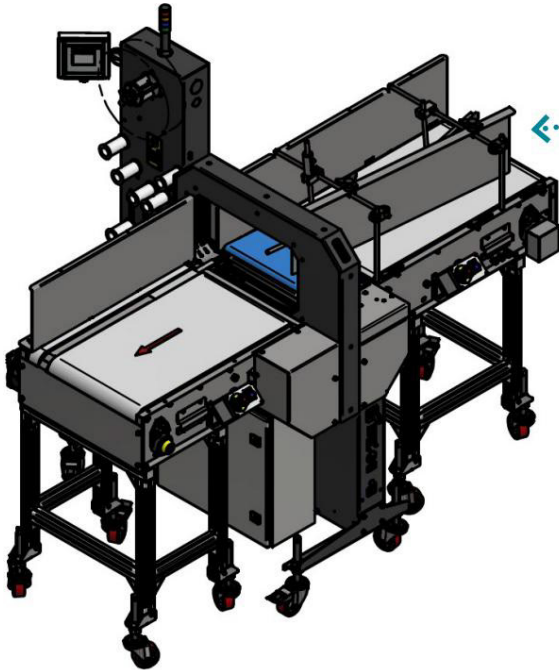

bandall[®]
THE STANDARD IN BANDING