

# Standard Model

## Esnek bantlama makinesi

- > Hızlı ve doğru
- > Kullanımı kolay
- > Sağlam ve güvenilir
- > Sürdürülebilirlik avantajları

Çoklu Genişlik seçeneği - değiştirilebilir bant genişlikleri



Bandall Standart Model, geniş kapsamlı ve yüksek teknoloji endüstriyel bantlama ekipmanı filomuzun denenmiş ve güvenilen temelidir. Demetleme ve paketleme dünyasının bu temel taşı, inovasyon yapmaya ve müşterilerinizin ihtiyaçlarına uyum sağlamanızda sizi desteklemeye devam ediyor.

Güvenilirlik, uzun ömür ve minimum paketleme kullanımı için tasarlanmış olup; hızlı yatırım getirisi (ROI) ile birlikte tamamen sürdürülebilir bir seçimdir.

## Bandall şunları sunar:

- > Bandall'ın gelişmiş vakumlu taşıma tekniği ile her bir bantlama ünitesinde birden fazla bant genişliğini mümkün kılan opsiyonel Çoklu Genişlik (Multi-Width) özelliği.
- > Bandall'ın gelişmiş vakumlu taşıma tekniği sayesinde mümkün kılınan, sürekli hızlı ve güvenilir bantlama.
- > Mevcut en ince kağıt ve film bantları kullanarak paketleme miktarında önemli azalma
- > Ürün dostu olduğu garanti edilen bantlama, taşıma için stabil demetler oluşturur
- > Tüm Bandall ekipmanlarında bulunan hijyenik Ultra Clean Seal (UCS) mühürleme sistemi özelliği
- > Daha fazla tasarruf - düşük enerji tüketimi ve minimum bakım - kısacası, en düşük sahip olma maliyetine sahip bantlama makinesi.

### Çok Fonksiyonlu Bantlama

Bandall ekipmanları, ihtiyaca göre süper inceden çok dayanıklıya kadar geniş bir yelpazedeki bantlama kağıtlarını ve filmlerini işler. Standart bant genişlikleri 28 mm, 40 mm, 48 mm, 60 mm, 75 mm, 100 mm ve 125 mm'dir. Talep üzerine alternatif bant genişlikleri sağlanabilir ve makine başına birden fazla bant genişliği seçeneği opsiyoneldir.

Bandall ürün gamı şunları içerir:

Paslanmaz Çelik gövde seçenekleri.

Önceden basılmış bantların hassas konumlandırılması.

Sayma ve istifleme gibi işlemlerle hat içi (inline) kesintisiz entegrasyon için tam otomatik çözümler.

Çoklu ve çapraz bantlama uygulamaları.

Değişken veriler için "Print & Band" (Yazdır ve Bantla) özelliği ve çok daha fazlası.



# Sağlam performans

*Bandall bantlama sistemleri, basit ve verimli çalışma prensibiyle üretilmiştir. Makine içindeki son geliştirmeler, erişilebilirliği daha da artırmayı ve sarf malzemesi parça sayısını neredeyse sıfıra indirmeyi hedefleyen yenilikleri içermektedir. Güvenle söylenebilir ki; en düşük toplam sahip olma maliyeti.*



**YENİ OPSİYON: Bant genişliğini değiştirmek için kolay "tıkla-değiştir" (easy click) sistemi**

## Standart Model şunları sunar:

Üretim tesisinize kolay uygulama; sadece tekerlekleri üzerinde yerine sürün.  
Sensör, dokunmatik ekran veya ayak pedali ile otomatik çalışma.  
Piktogramlı (görsel simgeli) dokunmatik ekran üzerinden ayarlara erişim; dil bilmeyi gerektirmez.  
Her iki taraftan da kullanım imkanı.  
Hassas konumlandırma, değişken veri yazdırma, ürün baskı presi ve Çoklu Genişlik (Multi-Width) gibi opsiyonlar.  
Standart bant genişliklerini işleme: 28 mm, 40 mm, 48 mm, 60 mm, 75 mm, 100 mm ve 125 mm. Talep üzerine alternatif bant genişlikleri.  
Ayarlanabilir ürün kılavuzları.  
Frenli döner tekerlekler.  
Bant gerginliğinin kolay ve hassas seçimi.  
Geniş tam otomatik model seçeneği ve ihtiyaca özel çözümler.  
Uzman satış ve teknik destek.

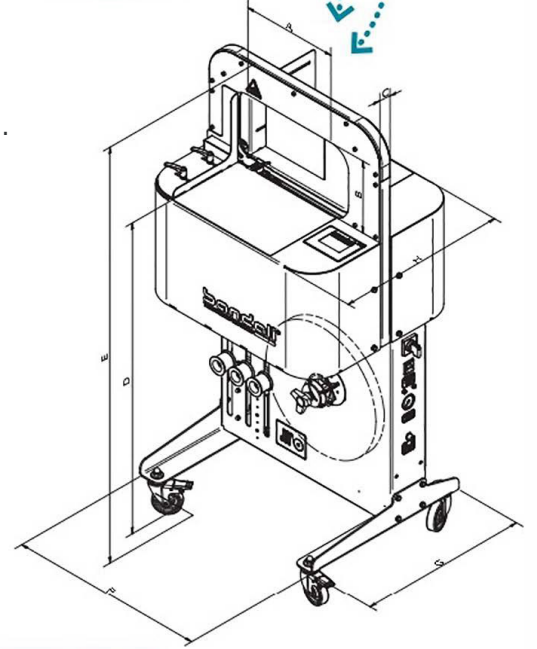

MACHINE TYPE	A Max. prod. width	B Max. prod. height	C Channel width	D Work height	E Total height	F Width	G Base depth	H Depth	Weight KG	Bundles min.
BA24/15-30	240	150	30	956	1214	600	494	496	70	36
BA32/20-30	320	200	30	956	1264	600	494	496	70	34
BA40/25-30	400	250	30	956	1314	760	494	496	85	32
BA48/30-30	480	300	30	956	1364	760	494	496	85	30

• With a channel width of 50 mm, His 520 mm. With a channel width of 77 mm, His 547 mm. With a channel width of 102 mm, His 572 mm. With a channel width of 127mm, His 597 mm. 127 mm is available only for the BA24 and BA32.  
Sizinin mm.

Voltage	230V/115V
Frequency	50 HZ/60HZ
Required air pressure	Min 6 bar, max 10 bar.
Airconsumption	max. 60 L/min.
Power	500watt



**bandall®**  
THE STANDARD IN BANDING

Bandall General Agency Switzerland

**Blumer Maschinenbau AG**

**Brüel 11**

**8526 Oberneunfron**

[www.blumerag.com](http://www.blumerag.com)

**Phone +41 44 847 65 65**

[info@blumerag.com](mailto:info@blumerag.com)

**BLUMER**  
Winning Technology in Print Finishing